

Montering av basekabinett til pizzaovn

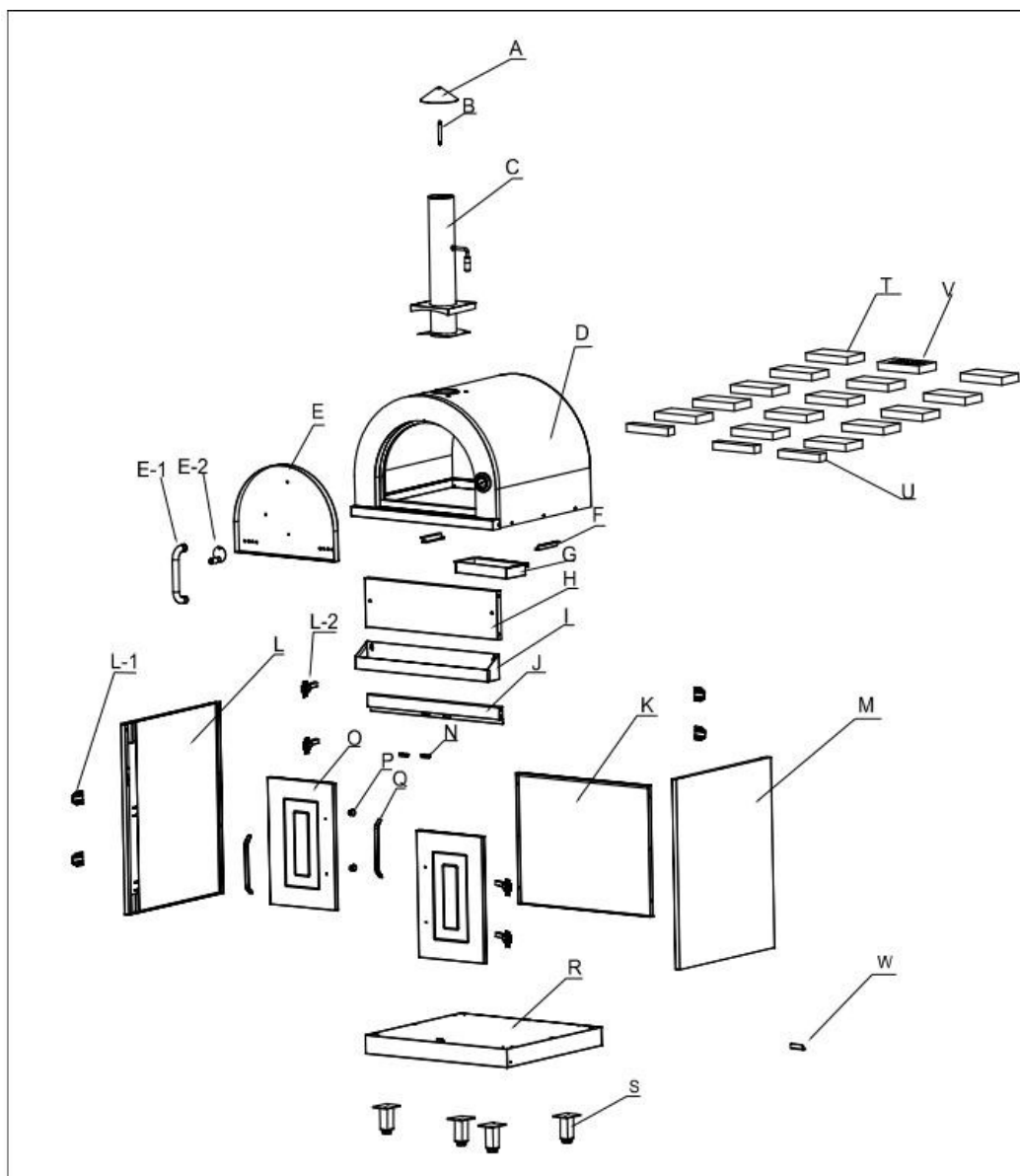

Monteringsanvisning for pizzaovn:

1. Fest del B til del A ved del B-B, fest det andre hodet til del B til del C; 2.Fest del C og del D ved del A-A;
- 3.Fest del F og del D ved del A-A, heng del G på del F;
- 4.Fest del E og del E-1 ved del H-H, fest del E og del E-2 ved del BB, C-C, G-G 5. Sett del E inn i del D;
- 6.Pizzaovn avslutning

Installasjonsprosedyre:

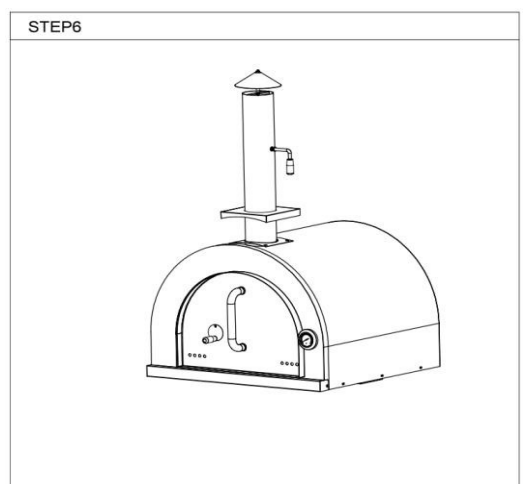
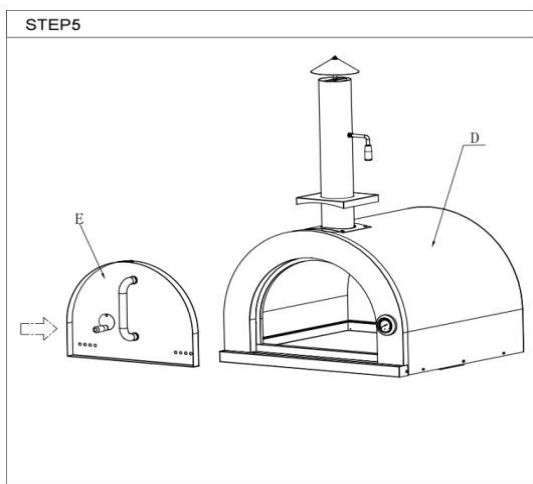
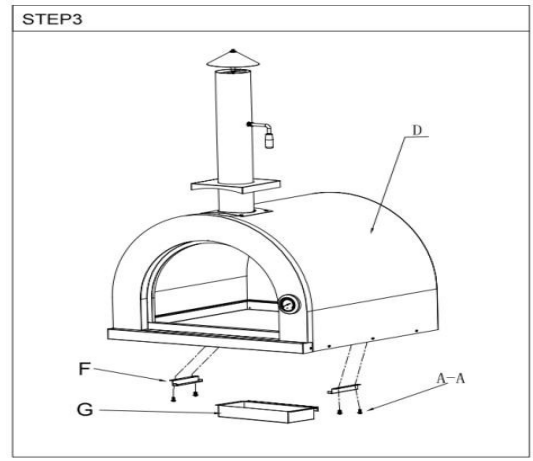
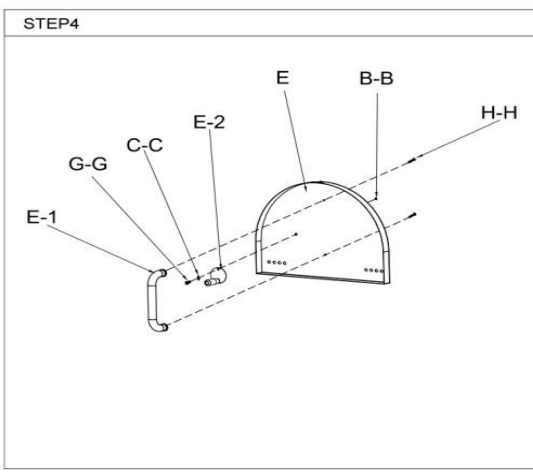
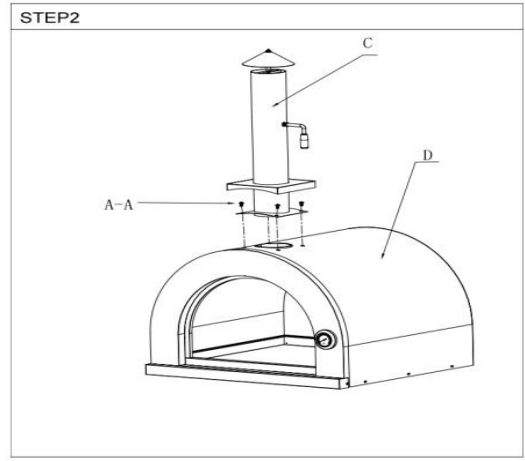
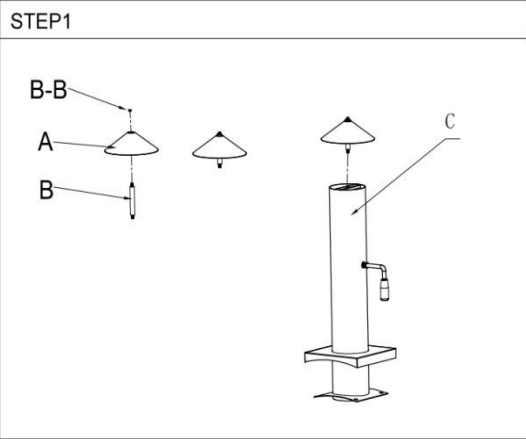

Basekabinettets monteringsinstruksjoner:

1. Fest del S til del R ved del A-A; fest del W til del R ved del I-I 2. Fest del L/del M til del R ved del A-A;
3. Fest del L/del M til del K ved del A-A; 4. Fest del Q til del O ved del F-F,D-D,P
5. Fest del L/del M til del K ved del F-F. Hekt del L-1 og del L-2; Trykk del L-2 ned til dørhengselet lukkes, se bildet nedenfor;
6. Fest del J med del L og del M ved del A-A, sett del N inn i hullet i del J; 7. Fest del H med del L og del M ved del A-A
8. Fest del A-A til del H, heng del I på del A-A 9. Sett sammen del L og del M til del D ved del A-A.

Installasjonsprosedyre:

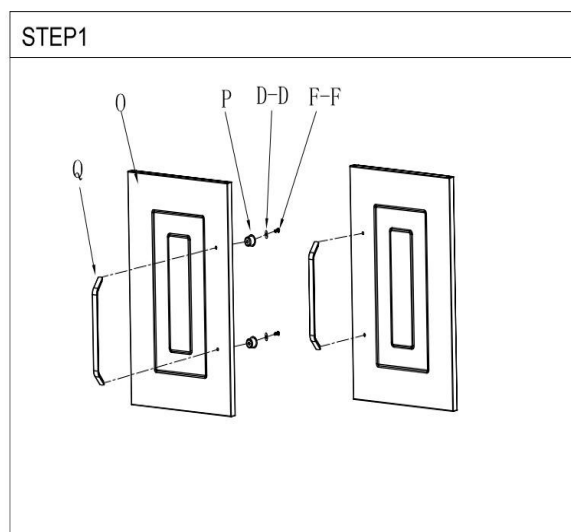
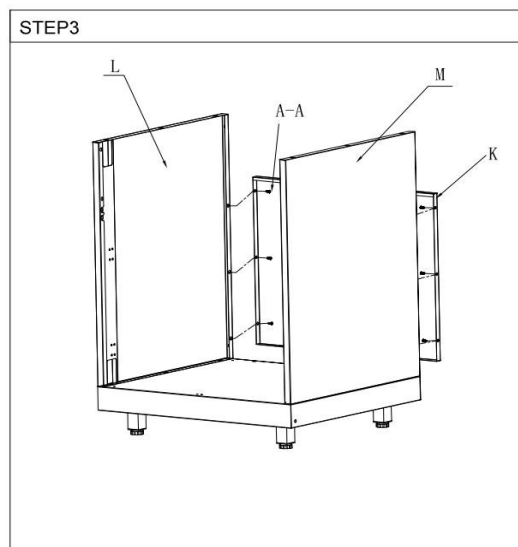
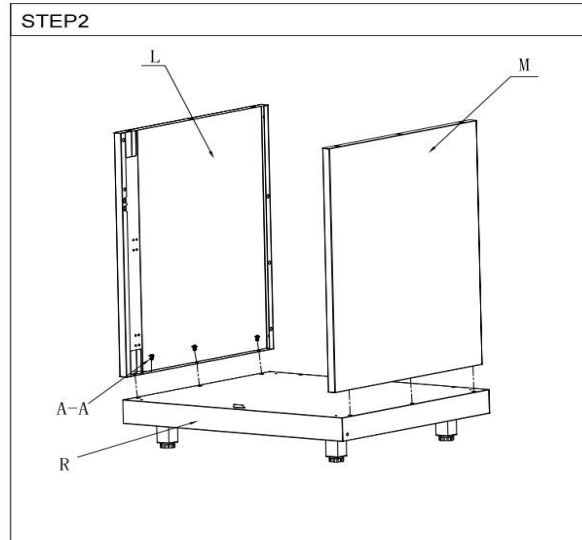
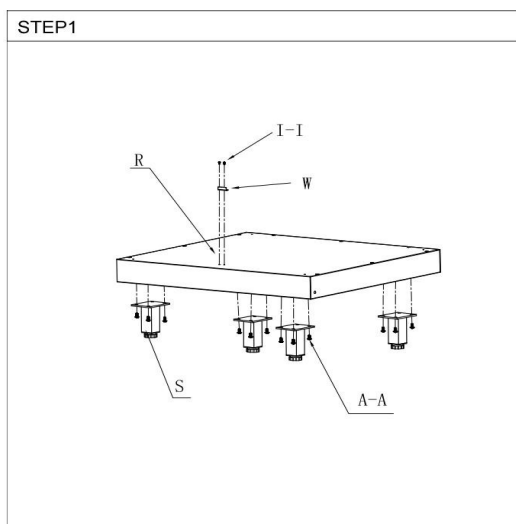

STEG

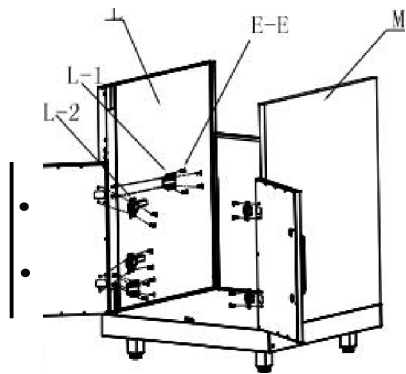

图一



图二



图三

STEG

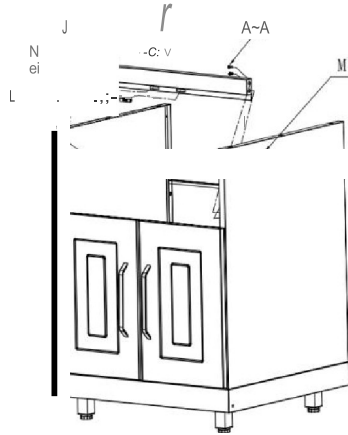

STEG 7

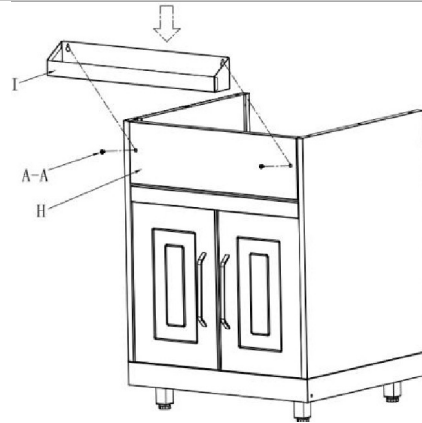

STEG6

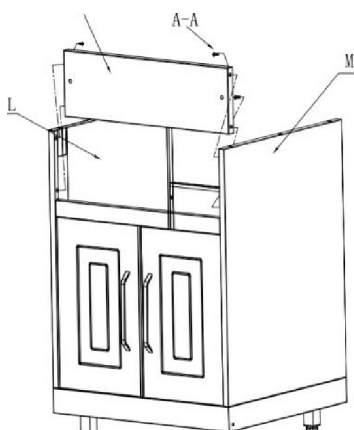

STEP8

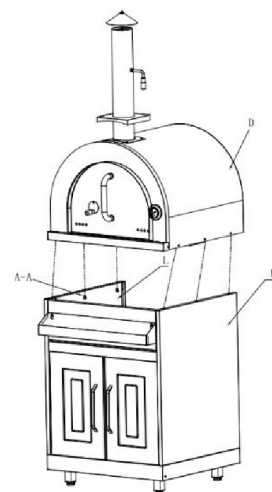

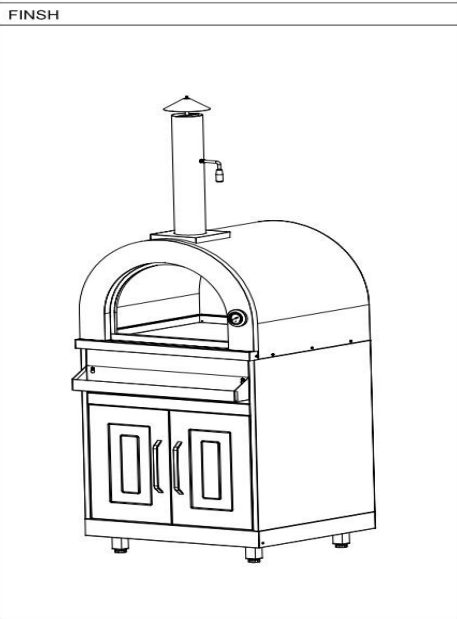

Nr.	Deler	Ant all
A	Skorsteinshette	1
B	Støttestang	1
C	Skorstein	1
D	Grillkarosseri	1
E	Dør	1
E-1	Dørhåndtak	1
E-2	Vinduskomponent	1
F	Støtte til askebrett	2
G	Askebrett	1
H	Kabinettets topppanel	1
I	Krydderbøtte	1
J	Bjelke	1
K	Bakpanel	1
L	Venstre sidepanel	1
L-1	Hengselbase	4
L-2	Dørhengsel	4
M	Høyre sidepanel	1
Nei	Dør magnetisk	2
O	Kabinettdør	2
P:	Håndtak skruehylse	4
Q	Dørhåndtak på kabinettet	2
R	Kabinettbase	1
S	Justerbart ben	4
T	Opptenningsbrikket 1	14
U	Opptenningsbrikket 2	3
V	Trådnett	1
320 W	Dørblokklist	1

Hardware List

Number	Name	Photo	Qty
A-A		1/4*12	63 pcs
B-B		1/4"	2 pcs
C-C		1/4"	1 pcs
D-D		M4	4 pcs
E-E		5/32*8	24 pcs
F-F		M4*6	4 pcs
G-G		1/4**15MM	1 pcs
H-H		M6*20	2 pcs
I-I		5/32*12	2 pcs

Forsikre deg om at alle festene er tette og pizzaovnkabinettet er nå klart til bruk.